

Ballenverkleidung Type 1 für Rolltore und Rollgitter

(Maßtabelle siehe nachfolgende Seite)



Abbildung = links
spiegelbildlich = rechts

Maße in mm, techn. Änderungen vorbehalten.

ESTA-Nettopreisliste 03-2015, gültig ab 01.03.2015

Ballenverkleidung Type 1

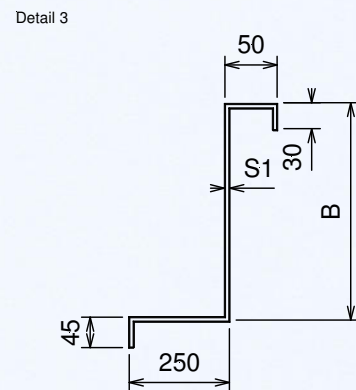
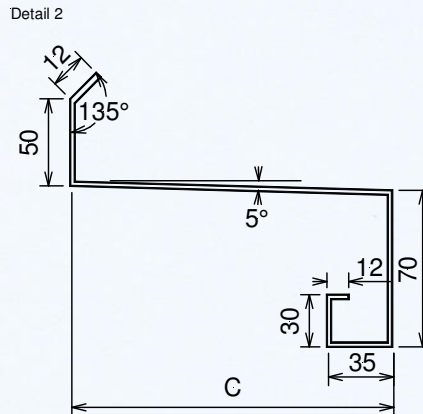
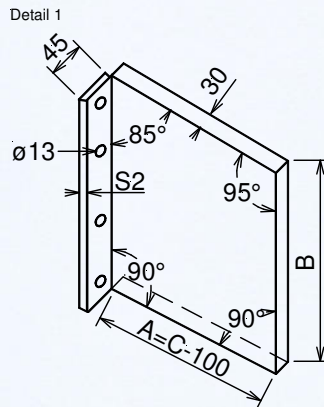
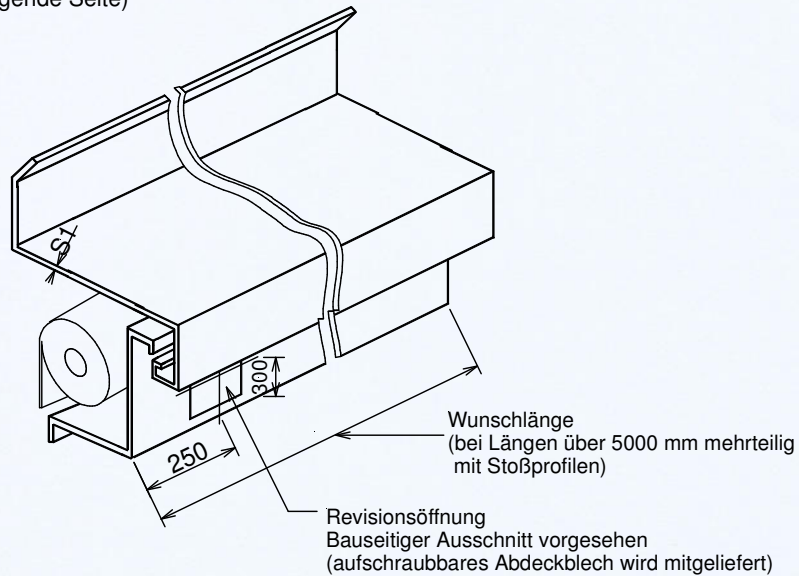
Best.-Nr.	Material	Maße in mm					ca. kg / m	Euro / m
		A	B	C	S1	S2		
BV 1.0.o747/u810-1,25	Stahl verzinkt	450	450	550	1,25	2,0	15,6	Preise auf Anfrage
BV 1.1.o797/u860-1,25	Stahl verzinkt	500	500	600	1,25	2,5	16,6	
BV 1.2.o847/u910-1,25	Stahl verzinkt	550	550	650	1,25	2,5	17,6	
BV 1.3.o894/u962-1,5	Stahl verzinkt	600	600	700	1,50	3,0	22,75	
BV 1.4.o944/u1008-1,5	Stahl verzinkt	650	650	750	1,50	3,0	23,5	
BV 1.5.o744/u808-1,5	Alu walzblank	450	450	550	1,50	3,0	6,6	
BV 1.6.o794/u858-1,5	Alu walzblank	500	500	600	1,50	3,0	7,0	
BV 1.7.o844/u908-1,5	Alu walzblank	550	550	650	1,50	3,0	7,4	
BV 1.8.o889/u954-2,0	Alu walzblank	600	600	700	2,00	4,0	10,4	
BV 1.9.o939/u1004-2,0	Alu walzblank	650	650	750	2,00	4,0	10,9	

Abgerechnet wird immer eine volle Meterzahl. Bei Zwischenlängen gilt der nächste volle Meter als Abrechnungsgrundlage. Mindestlängenberechnung 1,0 m je Teillänge.
Stoßverbindungsprofile für Ober- und Unterteil (ca. 150 mm breit)

Seitenteile für Ballenverkleidung Type 1

Best.-Nr.	Material	ca. kg / Stück	Euro / Stück
BVS L / R 1.0.o747/u810-2,0	Stahl verzinkt	4,7	Preise auf Anfrage
BVS L / R 1.1.o797/u860-2,5	Stahl verzinkt	7,1	
BVS L / R 1.2.o847/u910-2,5	Stahl verzinkt	8,3	
BVS L / R 1.3.o894/u962-3,0	Stahl verzinkt	11,6	
BVS L / R 1.4.o944/u1008-3,0	Stahl verzinkt	13,3	
BVS L / R 1.5.o744/u808-3,0	Alu walzblank	2,5	
BVS L / R 1.6.o794/u858-3,0	Alu walzblank	3,0	
BVS L / R 1.7.o844/u908-3,0	Alu walzblank	3,5	
BVS L / R 1.8.o889/u954-4,0	Alu walzblank	5,4	
BVS L / R 1.9.o939/u1004-4,0	Alu walzblank	6,3	

Zulage: 1 Revisionsöffnung stanzen und Deckel verschrauben: Auf Anfrage !

Der Versand kann auf Wunsch an Ihren Beschichtungs- oder Eloxalbetrieb veranlaßt werden.
Bei mehrteiligen Kastenverkleidungen kann es notwendig werden, die Verkleidung bauseits mit Tragprofilen (z.B. aus Rechteckrohr) zu versehen.

Sämtliche Preise verstehen sich unverpackt ab Werk, zuzügl. gesetzl. MwSt.
Max. Fertigungslänge: 5000 mm je Teilstück.

Größere Mengen bitte spezifiziert anfragen. Sie erhalten dann unser Spezial-Angebot.
Alle Preise zuzügl. MTZ und gesetzl. MwSt.

D-56472 HOF Westerwald

Ballenverkleidung Type 2 für Rolltore und Rollgitter

(Maßtabelle siehe nachfolgende Seite)

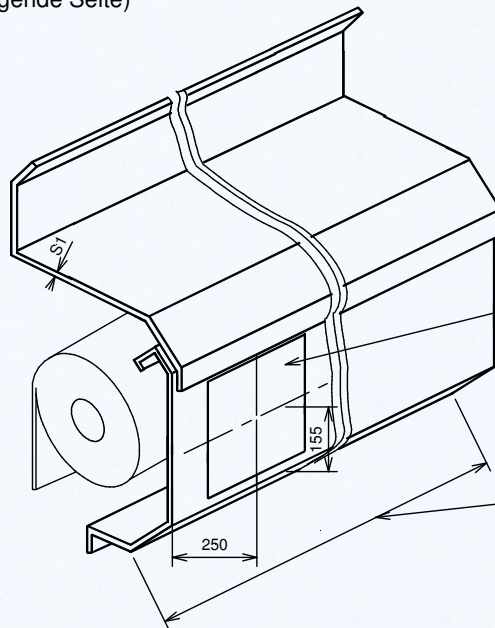

Revisionsöffnung
Bauseitiger Ausschnitt vorgesehen
(aufschraubbares Abdeckblech
310 x 400 mm wird mitgeliefert)

Wunschlänge
(bei Längen über 5000 mm
mehrtellig mit Stoßprofilen)

Detail 1



Abbildung = links
spiegelbildlich = rechts

Detail 2



Detail 3

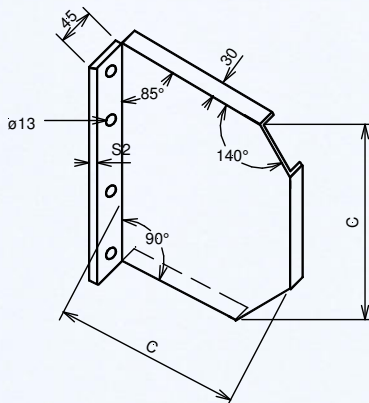
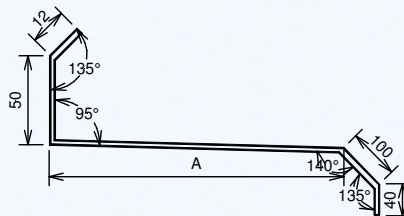
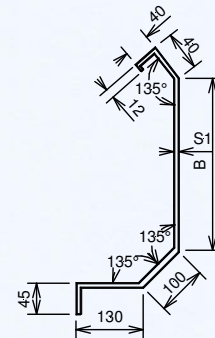

Maße in mm, techn. Änderungen vorbehalten.

Ballenverkleidung Type 2

Best.-Nr.	Material	Maße in mm					ca. kg / m	Euro / m
		A	B	C	S1	S2		
BV 2.0.o577/u666-1,25	Stahl verzinkt	380	310	450	1,25	2,0	12,20	Preise auf Anfrage
BV 2.1.o627/u716-1,25	Stahl verzinkt	430	360	500	1,25	2,5	13,20	
BV 2.2.o677/u766-1,25	Stahl verzinkt	480	410	550	1,25	2,5	14,20	
BV 2.3.o726/u814-1,5	Stahl verzinkt	530	460	600	1,50	3,0	18,60	
BV 2.4.o776/u864-1,5	Stahl verzinkt	580	510	650	1,50	3,0	19,70	
BV 2.5.o576/u664-1,5	Alu walzblank	380	310	450	1,50	3,0	5,20	
BV 2.6.o626/u714-1,5	Alu walzblank	430	360	500	1,50	3,0	5,65	
BV 2.7.o676/u764-1,5	Alu walzblank	480	410	550	1,50	3,0	6,10	
BV 2.8.o724/u810-2,0	Alu walzblank	530	460	600	2,00	4,0	8,60	
BV 2.9.o774/u860-2,0	Alu walzblank	580	510	650	2,00	4,0	9,20	

Abgerechnet wird immer eine volle Meterzahl. Bei Zwischenlängen gilt der nächste volle Meter als Abrechnungsgrundlage. Mindestlängenberechnung 1,0 m je Teillänge.
 Stoßverbindungsprofile für Ober- und Unterteil (ca. 150 mm breit) 29,-- Euro / Satz

Seitenteile für Ballenverkleidung Type 2

Best.-Nr.	Material	ca. kg / Stück	Euro / Stück
BVS L / R 2.0.o577/u666-2,0	Stahl verzinkt	4,4	Preise auf Anfrage
BVS L / R 2.1.o627/u716-2,5	Stahl verzinkt	6,6	
BVS L / R 2.2.o677/u766-2,5	Stahl verzinkt	7,8	
BVS L / R 2.3.o726/u814-3,0	Stahl verzinkt	10,9	
BVS L / R 2.4.o776/u864-3,0	Stahl verzinkt	12,6	
BVS L / R 2.5.o576/u664-3,0	Alu walzblank	2,3	
BVS L / R 2.6.o626/u714-3,0	Alu walzblank	2,8	
BVS L / R 2.7.o676/u764-3,0	Alu walzblank	3,3	
BVS L / R 2.8.o724/u810-4,0	Alu walzblank	5,1	
BVS L / R 2.9.o774/u860-4,0	Alu walzblank	5,9	

Zulage: 1 Revisionsöffnung stanzen und Deckel verschrauben: Auf Anfrage !

Der Versand kann auf Wunsch an Ihren Beschichtungs- oder Eloxalbetrieb veranlaßt werden.
 Bei mehrteiligen Kastenverkleidungen kann es notwendig werden, die Verkleidung bauseits mit Tragprofilen (z.B. aus Rechteckrohr) zu versehen.

Sämtliche Preise verstehen sich unverpackt ab Werk, zuzügl. gesetzl. Mwst.
 Max. Fertigungslänge: 5000 mm je Teilstück.

Größere Mengen bitte spezifiziert anfragen. Sie erhalten dann unser Spezial-Angebot.
 Alle Preise zuzügl. MTZ und gesetzl. Mwst.

D-56472 HOF Westerwald